

KSM-Multistoker model XXL

350XXL - 500XXL - 750XXL - 1000XXL



KSM-Multistoker XXL er en ny serie af kedler fra **KSM-Stoker A/S**.

KSM-Multistoker XXL fremstilles i størrelser fra 350 til 990kW, og er som vores øvrige kedler testet af Dansk Teknologisk Institut.

KSM-Multistoker XXL har alle virkningsgrader $> 90\%$ og nogle af markedets bedste Co emmissioner på < 250 ppm.

KSM-Multistoker XXL har alle et stort forbrændingskammer med vandreriste i bunden, som sikre at det er mulig at afbrænde alle typer biobrændsel. Så som skovflis, savsmuld, træpiller, korn, kornafrens mm. Også selv om det giver store mængder aske og slagge.

KSM-Multistoker XXL leveres alle med modulerende Ilt-styring og frekvens reguleret røgsuger. Så forbrændingen altid er optimal.

KSM-Multistoker XXL er udviklet med vægt på at der skal være så lidt daglig tilsyn som muligt. Kedler er derfor udstyret med automatisk røgrørsrensere, og kraftige askesnegle.

KSM-Multistoker XXL kan leveres med flere forskellige typer fødesystemer, så enhver kundes behov, kan opfyldes.

Kedel faciliteter:

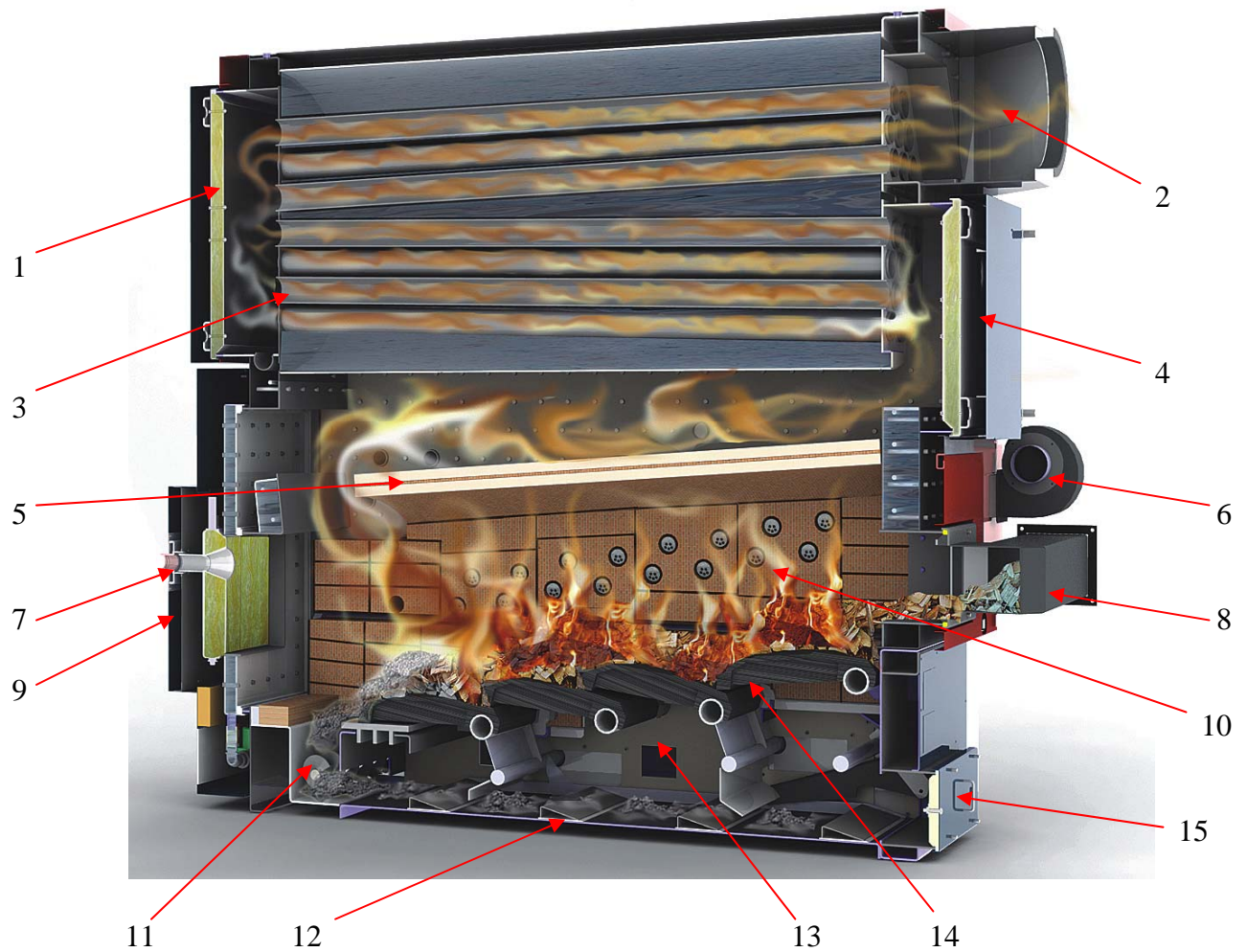

1. Servicedør, for adgang til røgrør fra front
2. Røgafgang
3. Røgrør, med automatiske roterende rensespiraler
4. Servicedør, for adgang til røgrør fra bagenden
5. Keramisk tændbue
6. Sekundær blæser
7. Inspektions glas, for flammekontrol
8. Stokersnegl, fra siden eller bagfra
9. Servicedør, med adgang til brændkammer
10. Sekundær luftdyser
11. Askesnegl
12. Skrab under riste
13. Primær lufttilgang
14. Vandreriste
15. Servicedør, giver adgang under vandreristerne

Tekniske data:

KSM-Multistoker	350XXL	500XXL	750XXL	1000XXL	
Nominel Ydelse	425kW	550kW	750 kW	990 kW	
Modulerende ydelse	40-450Kw	50-650kW	75-850kW	90-1100kW	
Brændsler	Skovflis, savsmuld, træpiller, korn, kornafrens mm.				
Max. Vandindhold i brændsel	50%				
Max. Størrelse på brændsel	50mm				
Virkningsgrad	> 90%				
Co emmision	< 250ppm				
Minimum undertryk i kedel	20 Pa	25 Pa	35 Pa	40 Pa	
Vandindhold	1032 l.	2070 l.	2980 l.	3930 l.	
Prøvetryk	9 bar	9 bar	9 bar	9 bar	
Max. Arbejdstryk	6 bar	6 Bar	6 Bar	6 bar	
Arbejds temperatur	70-120°C	70-120°C	70-120°C	70-120°C	
Vandsidemodstand	42 mbar	44 mbar	48 mbar	52 mbar	
Røgrørsdiameter	250mm	Ø300mm	Ø300mm	Ø350mm	
Fremløb	Ø76mm	Ø89mm	Ø89mm	Ø89mm	
Retur	Ø76mm	Ø89mm	Ø89mm	Ø89mm	
Længde (kedelkrop)	3200 mm	3000mm	4000mm	4000mm	
Bredde	B1	1400 mm	1600 mm	1600 mm	1800 mm
Bredde,incl styring.	B2	1950 mm	2050 mm	2050mm	2250mm
Højde	2500 mm	2600 mm	2700mm	2900mm	
Vægt	5500 kg	6500 kg	8300 kg	9400 kg	

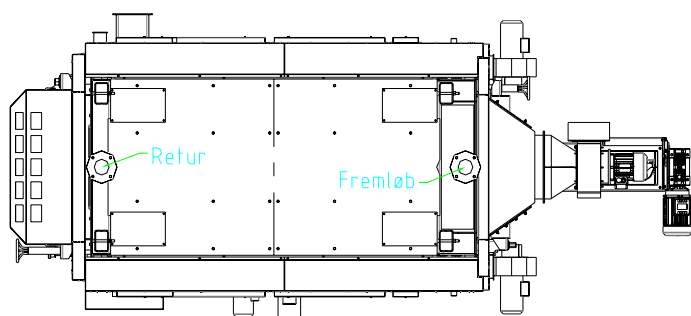
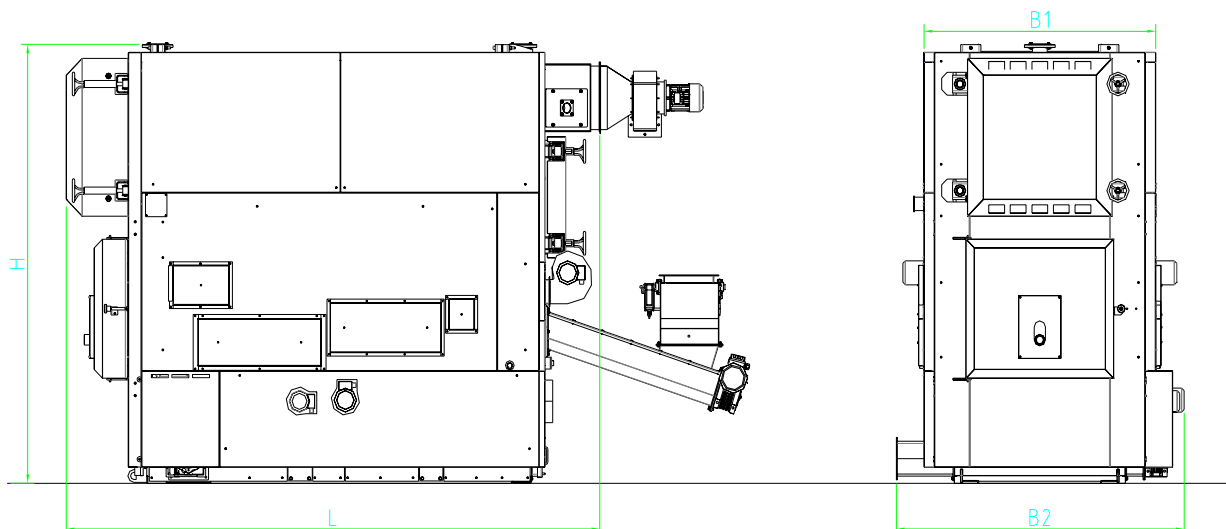

KSM-Totalløsninger:

KSM-Multistoker XXL, kan med fordel anvendes
I vores nøglefærdige varmecentraler.

Disse anlæg opbygges efter kundens ønske, og kan
anvende alle former for biobrændsel.

Den cylindriske lagersilo anvendes til alle former
for brændsel, der er granuleret og selv kan løbe
til fødesneglen.

Ønsker man derimod at anvende mere grove
brændselstyper, såsom industriflis, skovflis,
kyllingemøg mm. anbefales at man bygger
planlager med hydraulisk stangudmader, som
vist på nederste skitse.

- Effektområde 350-990kW
- Mulighed for fjernovervågning
- Brændselstransport med stor snegl
- Brændselslager med stangudmader
Kan fyldes med tipvogn.
- Cylindersk silo fyldes med blæsebil.
- Mulighed for at lever multicyclon til
Røgrensning.

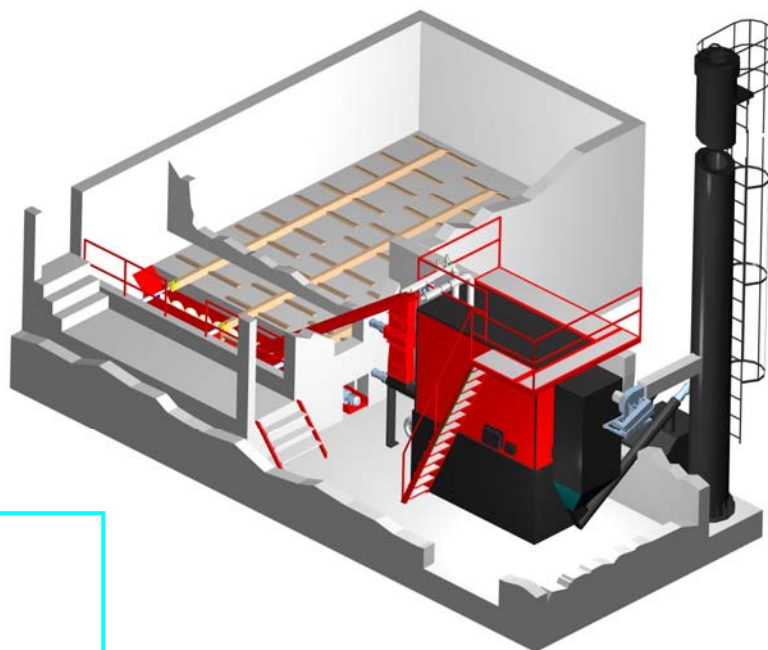

Forhandler:

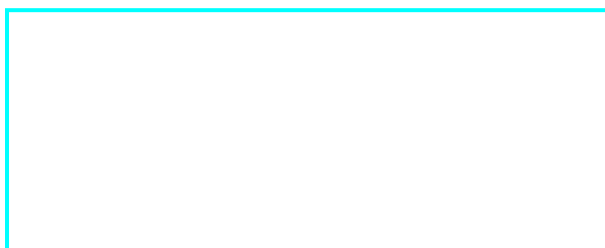

KSM-Stoker A/S

Næssundvej 440, DK-7960 Karby

Tlf. +45 97761072 Fax. +45 97761372 Mobil. +45 20991072

Www.ksm-stoker.dk Email. Info@ksm-stoker.dk