

KSM-Multistoker XL

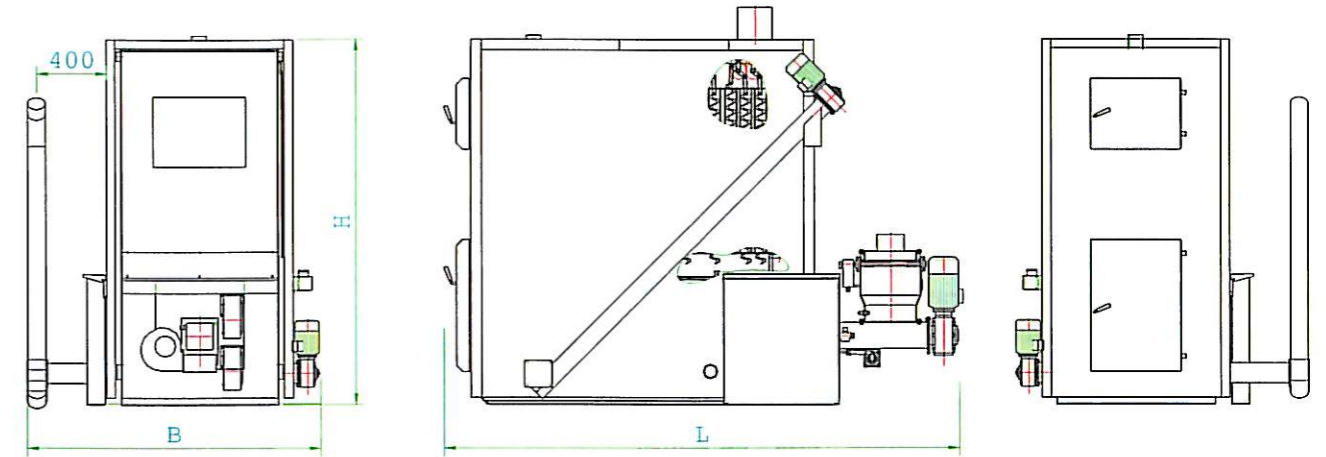

KSM-Multistoker	XL 145	XL 190	XL 240	XL 290	XL 360
Ydelse	145kw	190 kw	240 kw	290 kw	360 kw
Vægt	1300 kgs	1700 kgs	1750 kgs	2200 kgs	2250 kgs
Længde	2400 mm	2600 mm	2600 mm	2800 mm	2800 mm
Højde	1750 mm	1950 mm	1950 mm	2150 mm	2150 mm
Bredde	1600 mm	1600 mm	1600 mm	1600 mm	1600 mm
Røgafgang	250 mm	250 mm	250 mm	250 mm	250 mm
Fremløb	2 1/2"	2 1/2"	2 1/2"	2 1/2"	2 1/2"
Retur	2 1/2"	2 1/2"	2 1/2"	2 1/2"	2 1/2"

Teknisk information:

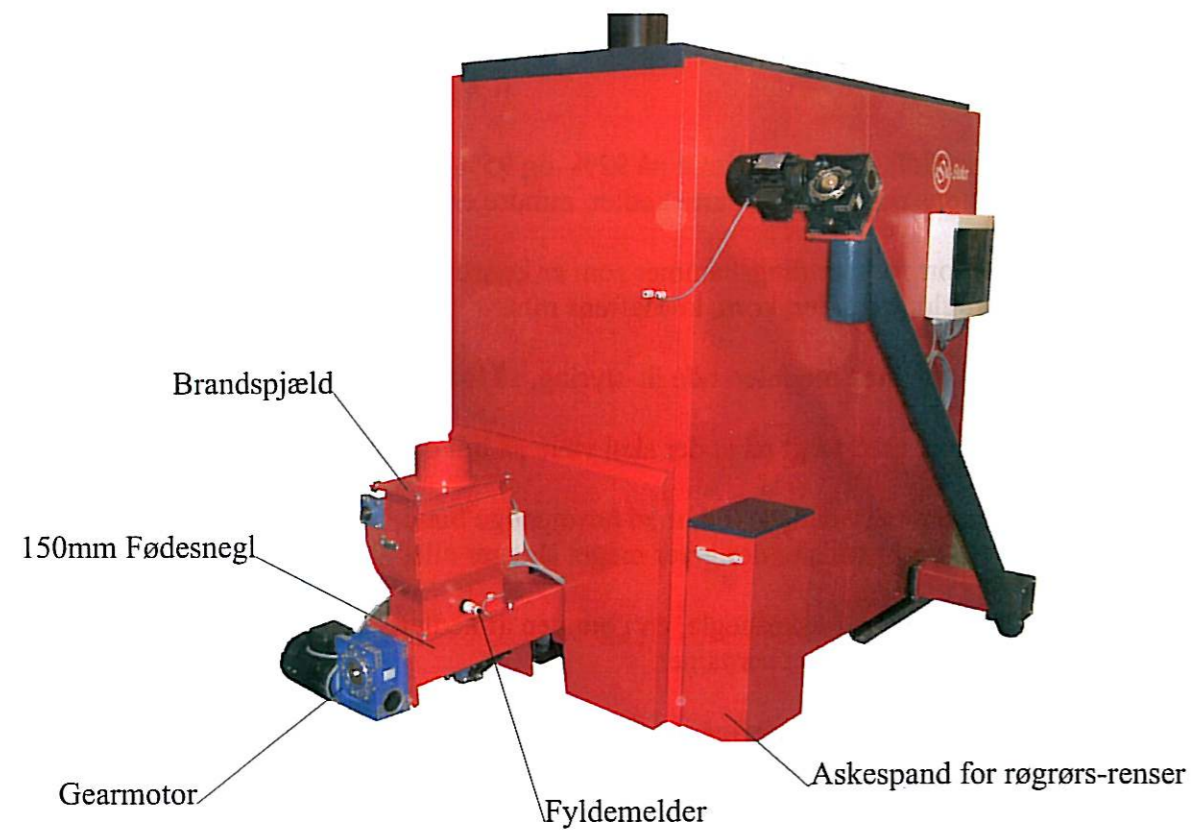

Automatisk rensning af røgrør, hvorfra asken fjernes automatisk, ud i en aftagelig askespand på siden.



Kraftig askesnegl i kedelbund.



Bevægelig bund i brænderen.



Skrå askesnegl tømmer op i container.



1 sekundær og 2 primær blæser.



Let adgang til service.



Stor rensedør foran brænder.

KSM-Totalløsninger.

KSM-Multistoker XL, kan selvfølgelig også med fordel anvendes i vores nøglefærdige varmecentraler.

Disse anlæg kan opbygges lige efter kundens ønsker, og kan anvende alle former for biobrændsel. Den cylindrisk lagersilo anvendes til alle former for brændsel i pilleform, og som kan blæses ind. Ønsker man derimod at anvende mere grove brændselstyper, såsom industriflis, skovflis, kyllingemøg mm. anbefales at man bygger planlager, med hydrauliske stang udmader, som vist på nederste skitse.

- * Effektområde 20 - 360 kw
- * Mulighed for fjernovervågning
- * Brændselstransport stor snegl
- * Brændselslager med hydrauliske stangudmader kan fyldes med lastbil eller traktor.
- * Cylindersk silomed hydrauliske stangudmader kan fyldes med
- * Mulighed for montering af røgrenser.

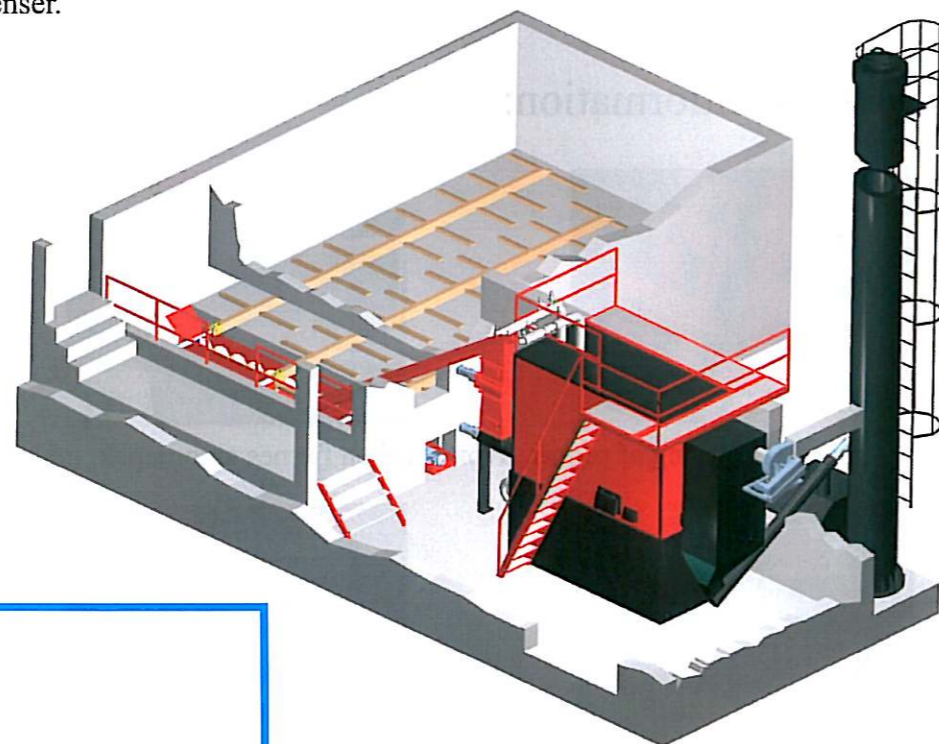

Forhandler:

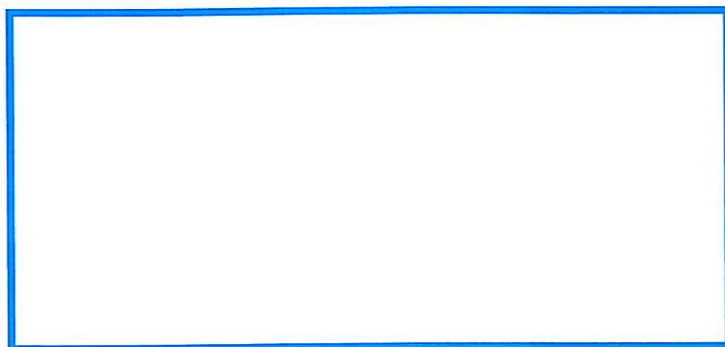

Næssundvej 440, 7960 Karby
Tlf: 97761072 Fax: 97761372 Bil: 40185536
WWW.ksm-karby.dk Email salg@ksm-karby.dk

KSM-Multistoker XL



Nyhed!!
145-360kW

KSM-Multistoker XL er en ny serie af kedler fra **KSM-stoker**.

KSM-Multistoker XL fremstilles i størrelser fra 145 til 360 kW, og er som alle vor øvrige kedler afprøvet på Teknologisk Institut.

KSM-Multistoker XL har en fuldlast virkningsgrad på 92% og 95% ved lavlast, samt markedets bedste emissions målinger for store kedler, mindre end 100 ppm.

KSM-Multistoker XL har et stort forbrændingskammer som er konstrueret til afbrænding af de fleste typer biobrændsel. Såsom flis, savsmuld, træpiller, korn, kornafrens mm.

KSM-Multistoker XL leveres alle med modulerende ilt-styring, så forbrændingen altid er optimal.

KSM-Multistoker XL er udviklet med vægt på at der skal være så lidt daglig vedligeholdelse som mulig

KSM-Multistoker XL har vandkølet brændehoved, med bevægelige bund, som er medvirkende til at stokeren også kan anvende biobrændsler der giver meget slagter eller akse.

KSM-Multistoker XL er udstyret med 2 askesnegle, en i bunden af kedlen, og en ekstra skrå aske-snegl der kan levere asken op i en egnet container.

KSM-Multistoker XL er opbygget på en sådan måde at kravene til rensning er minimale, og alle de lodrette røgkanaler er udstyret med bevægelige spiraler, som automatisk renser dem. Den afrensede støv føres ud i en lille askespand på siden af kedlen.

KSM-Multistoker XL har standardmonteret brandspjæld med fylde automatik, for fyldning fra ekstern lager, men kan også tilkobles vores Maxi-silo med en volume på op til 6m³